



## PAIGALDAMISE,- KASUTAMISE- ja HOOLDAMISE JUHEND MLD, MLDC.

Enne kastikatte paigaldamist ning kasutamist loe läbi terve juhend!!!

### 1 KONTROLLI PAIGALDUSKOMPLEKTI SISU!

Paigalduskomplekti kuulub:

-  6 tk Tõmbe-klambrid (Joonis 1)
-  1 tk Kaitseteip auto kastile 1,5 m



Joonis 1

### 2 ALUSTA KASTIKATTE PAIGALDAMIST AUTOLE

Kõigepealt puhastage auto kasti serv tolmust, avage kastikatte tagaluuk ning tõstke kastikatte ettevaatlikult autole (Joonis 2) ja nihutage seda tahapoole, kuni kastikatte esisein puutub vastu auto kasti seina.



Joonis 2

### 3 KINNITA KASTIKATE AUTO KASTILE

Sea kate veokastil keskele ja kinnita klambrid vastavalt pildil toodule. (Joonis 3)



Joonis 4

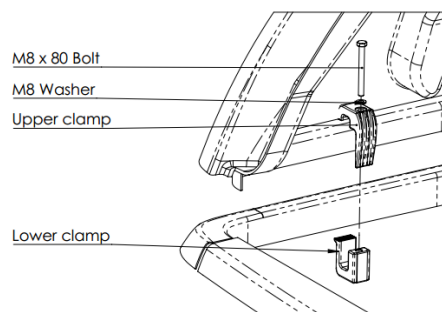

Joonis 3

Kinnita kate vastu veokasti äärt 6 klambriga. (Joonis 4)

**NB! Pingutusjõud Max. 10 Nm või 1kg/m**



Joonis 5

Kasti servani ulatuva põhjakaitse (Joonis 5) olemasolul, tuleb põhjakaitsele teha avad klambrite kinnitamiseks.

#### **4 PAIGALDA KAITSETEIP AUTO TAGALUUGILE**

Puhasta auto tagaluugi osa, kus kastikatte tagaluugi tihend puutub auto tagaluuki (Joonis 6), ning paigalda kaitseteip sellele osale.



Joonis 6

#### **5 LUUKIDE REGULEERIMINE**

##### MLDC- 0055;-1155;-1133

Kontrolli, et luuke on lihtne sulgeda ja et need on korrektselt reguleeritud, vajadusel reguleeri lukku või vasturauda. (Joonis 7)



Lukustusvarraste pikkust on võimalik reguleerida plastklambri vabastamisel ja lukustusvarraste keeramisel. Lukustusvardad on keeratud vastu lukustushaaki. (Joonis 8)



Joonis 8

##### MLD -0055,-1155; -900; -1100

Kontrolli, et luuke on lihtne sulgeda ja et lukk on korrektselt reguleeritud. Vajadusel reguleeri liigenurka. (Joonis 9)



Joonis 9

## 6 REELINGUTE VÕI KATUSERAAMIDE PAIGALDUS

Reelingud või katuseraamid paigalda kastikatte katusel olevale tasasele pinnale (Joonis 10) vastavalt reelingu või katuseraami paigutus joonistele.

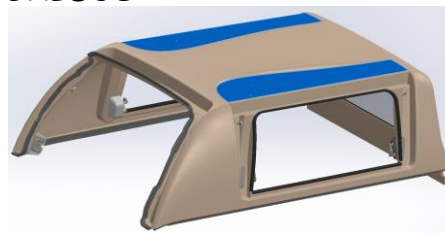

Joonis 10

Reelingute (Joonis 11) või katuseraamide (Joonis 12) kinnitamiseks puuri avad ning kinnita vastavalt joonistel toodule.

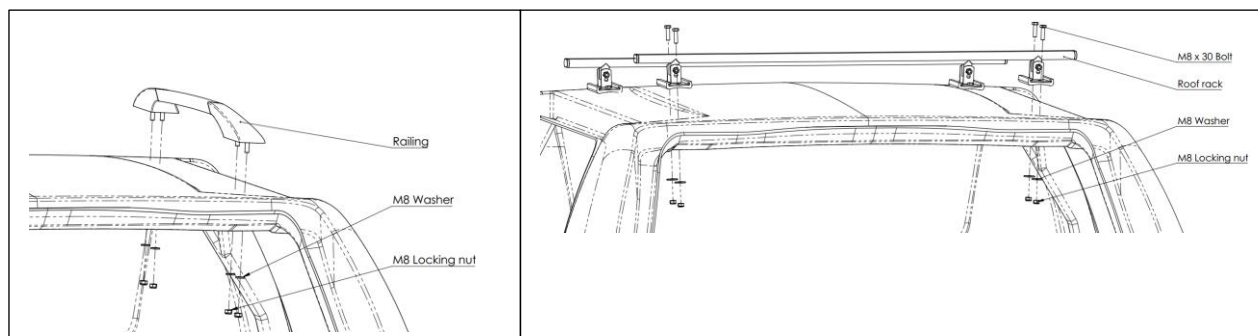



Joonis 11

Joonis 12

**NB!!! Katusele astuda ei ole lubatud.**

## 7 HOOLDUS

-  Tagamaks luugi lukusüsteemide liikuvate osade häiringuteta töö, tuleb lukusüsteeme õlitada ning puhastada vähemalt kaks korda aastas. Raskendatud tingimustes või tolmuses keskkonnas kord kuus.
  -  Geelkattekihist pinnaga kastikatet soovitame vahatada vahetult pärast sõidukile paigaldamist ning seejärel kord aastas, et vältida värvimuutusi. Loe täpsemalt: „Geelkattekihist pinnaga kastikatte hooldamise juhend“.
  -  Kastikatet võib pesta seest pesuriga.
- NB!!! Ettevaatust elektriliste lisadega!**

**NB!!! Pärast teatud sõitmisperioodi (u 6 – 8 kuud) peaks kõiki kinnitusi kontrollima ja vajadusel uuesti pingutama!!!**