

PAIGALDAMISE,- KASUTAMISE- ja HOOLDAMISE JUHEND NP3D, NP3DC, NP3K ja NP3KC.

Enne kastikatte paigaldamist ning kasutamist loe läbi terve juhend!!!

1 KONTROLLI PAIGALDUSKOMPLEKTI SISU!

Paigalduskomplekti kuulub:

- 6 tk Tõmbe-klambrid (Joonis 1)
- 4 tk Seib (paks) M6 (1)
- 4 tk Plekikruvi M6,3x25 (2)
- 1 tk Plastikust lisadetail auto tagaluugile



Joonis 1

2 PAIGALDA PLASTIKUST LISADetail AUTO TAGALUUGILE TIHENDAMAKS KASTIKATTE TAGALUUKI.

Keera lahti 6 kruvi paneelilt. (Joonis 2) Eemalda paneel auto tagaluugilt! (Joonis 3)



Joonis 2



Joonis 3

Paigalda auto tagaluugi paneeli asemele laminaadist detail järgneval joonisel näidatud viisil. (Joonis 4)

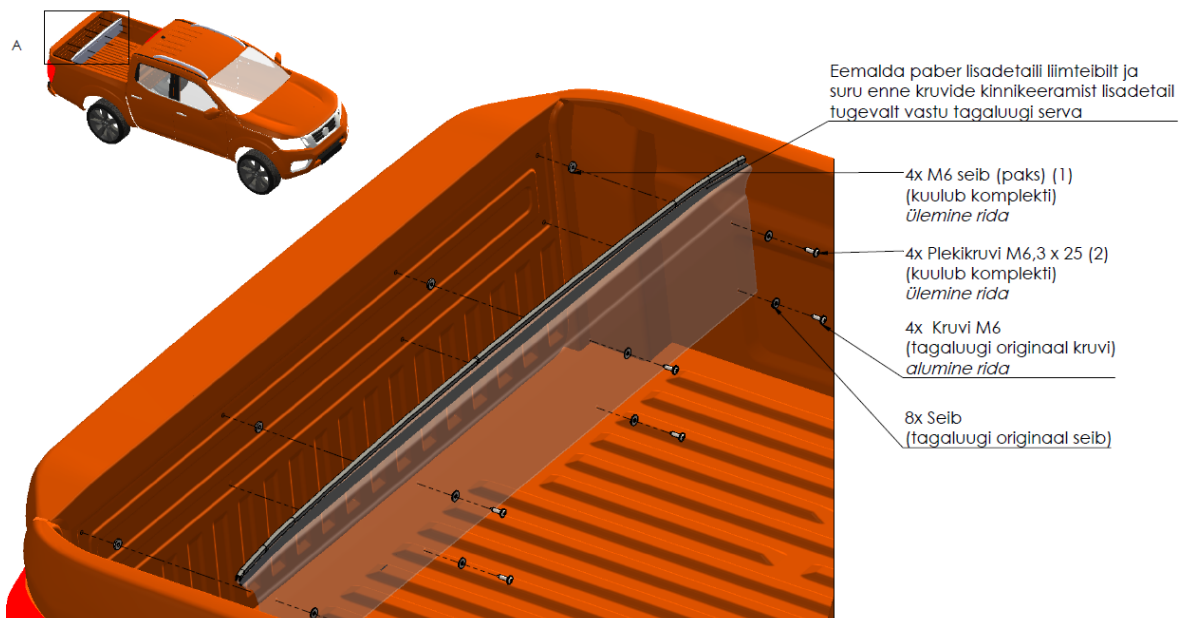

Joonis 4

NB!!! Kui auto kasti on paigaldatud plastikust põhjakaitse, siis paigalda lisadetail ilma auto küljes olevat paneeli eemaldamata.

Selleks eemalda plastikust põhja kaitse. Paigalda pakendis kaasa antud laminaadist lisadetail, autol olevat paneeli eemaldamata. Kinnita alumised äärmised kruvid. Paigalda tagasi kasti plastikust kaitse ning kinnita ülejäänud kruvid läb. laminaadist lisadetaili ning kasti plastikust põhjakaitse. (Joonis 5)



Joonis 5

3 ALUSTA KASTIKATTE PAIGALDAMIST AUTOLE

Kõigepealt puhastage auto kasti serv tolmust, avage kastikatte tagaluuk ning tõstke kastikatte ettevaatlikult autole. (Joonis 6)



Joonis 6



Joonis 7

Nihuta furgooni alumine-tagumine nurk kohakuti veokasti tagumise-nurgaga! (Joonis 7)

4 KINNITA KASTIKATE AUTO KASTILE

Sea kate veokastil keskele ja kinnita klambrid vastavalt pildil toodule. (Joonis 8)



Joonis 9

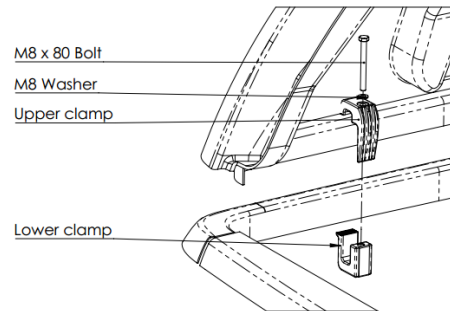

Joonis 8

Kinnita kate vastu veokasti äärt 6 klambriga. (Joonis 9)

NB! Pingutusjõud Max. 10 Nm või 1kg/m

Kasti servani ulatuva põhjakaitse (Joonis 10) olemasolul, tuleb põhjakaitsele teha avad klambrite kinnitamiseks.



Joonis 10

5 LUUKIDE REGULEERIMINE

NP3DC, NP3KC -0055; -1155; -1133

Kontrolli, et luuke on lihtne sulgeda ja et need on korrektselt reguleeritud, vajadusel reguleeri lukku või vasturauda. (Joonis 11)



Joonis 11

Lukustusvarraste pikkust on võimalik reguleerida plastklambri vabastamisel ja lukustusvarraste keeramisel. Lukustusvardad on keeratud vastu lukustushaaki. (Joonis 12)



Joonis 12

NP3D, NP3K -0055, -1155; -900; -1100

Kontrolli, et luuke on lihtne sulgeda ja et lukk on korrektselt reguleeritud. Vajadusel reguleeri liugenurka. (Joonis 13)



Joonis 13

6 REELINGUTE VÕI KATUSERAAMIDE PAIGALDUS

Reelingud või katuseraamid paigalda kastikatte katusel olevale tasasele pinnale (Joonis 14) vastavalt reelingu või katuseraami paigutusjoonistele.

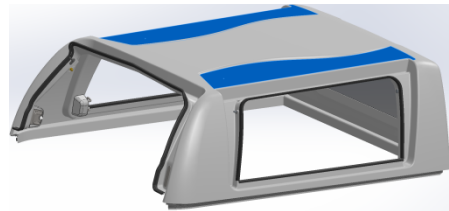

Joonis 14

Reelingute (Joonis 15) või katuseraamide (Joonis 16) kinnitamiseks puuri avad ning kinnita vastavalt joonistel toodule.

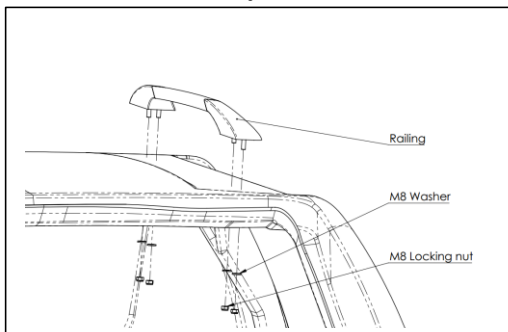

Joonis 15

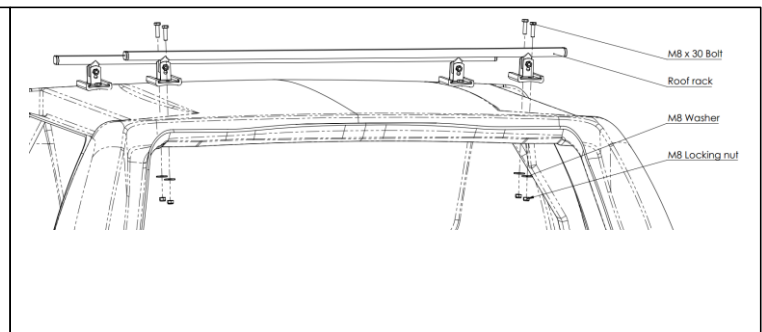

Joonis 16

NB!!! Katusele astuda ei ole lubatud.

7 HOOLDUS

- Tagamaks luugi lukusüsteemide liikuvate osade häiringuteta töö, tuleb lukusüsteeme õlitada ning puhastada vähemalt kaks korda aastas. Raskendatud tingimustes või tolmuses keskkonnas kord kuus.
- Geelkattedekihist pinnaga kastikatet soovitame vahatada vahetult pärast sõidukile paigaldamist ning seejärel kord aastas, et vältida värvimuutusi. Loe täpsemalt: „Geelkattedekihist pinnaga kastikatte hooldamise juhend“.
- Kastikatet võib pesta seest pesuriga.
NB!!! Ettevaatust elektriliste lisadega!

NB!!! Pärast teatud sõitmisperioodi (u 6 - 8 kuud) peaks kõiki kinnitusi kontrollima ja vajadusel uuesti pingutama!!!